



Tecnofruta Levante, S.L.

Tecnología a su alcance.

MACHINE A PESAGE / REMPLISSAGE EN VRAC PGC-2

LA PESEUSE AUTOMATIQUE TECNOFRUTA, a la caractéristique de éviter que les oranges tombent au sol et que le produit soit frappé. Il a un système de remplissage dont le trémie de pesage est déplacée verticalement, descente jusqu'à la hauteur à laquelle la boîte est vide et la montée à mesure qu'il se remplit.

La hausse survient en fonction du poids sur une échelle sur laquelle se tient la caisse pour le remplissage. Chaque trémie est alimentée par un convoyeur d'alimentation, un pour les petits fruits et autre pour ces-là de grande taille (pour affiner le poids une fois la caisse est presque plein)..

Le modèle PG2 est utilisé pour le remplissage des boîtes de 20 kg d'agrumes, il a un vibreur pour accueillir le contenu.



La peseuse PGC-2 est prêt à placer une machine pour l'étiquetage.

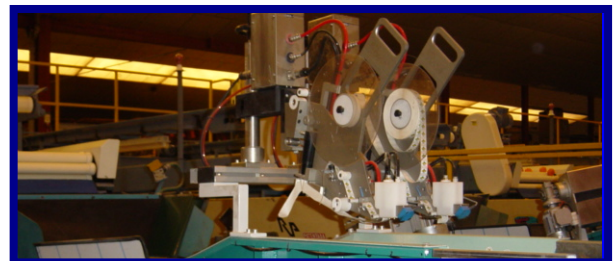

**Parque Ind. Ciudad de Carlet. C/ Xaloc, 23
46240 CARLET (Valencia)**

Telf: 902 195 377 - Fax: 96 253 26 51

web: www.tecnofruta.com



Tecnofruta Levante, S.L.

Tecnología a su alcance.

MACHINE À PESAGE / REMPLISSAGE EN VRAC PGC-2

Exemple d'une installation de trois Peseurs / Remplisseurs en vrac PGC-2

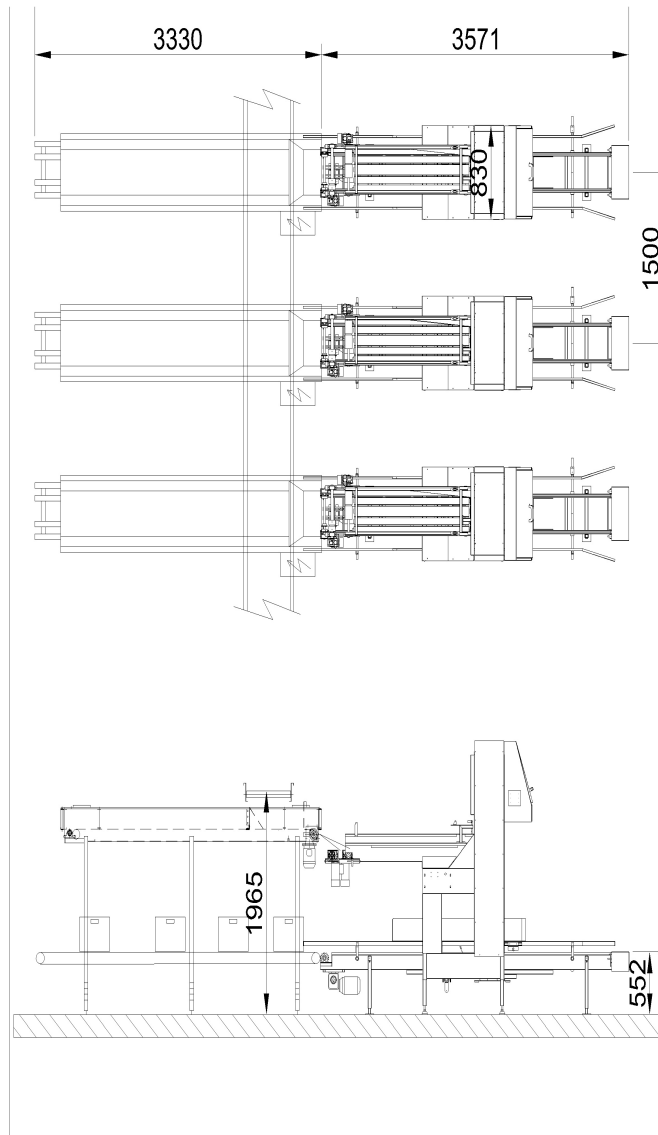

Caractéristiques techniques peseur PGC-2

Dimension minimale=1.000 mm. X 3000 mm.

Système de classification: Poids en vrac.

Vitesse: 2 boîtes par minute

Taux de remplissage: environ 95%.

Puissance électrique: 1,25 ch.

Type de connexion: 3 phases, neutre et terre.

Protection Transmission: en acier inoxydable.

Précision de poids: +/- 10 gr.

Système de pesage: Par cellule de charge 75 kg et sortie 0 à 20 mV.

Poids approximatif: 150 Kg.

Mode de communication: RS232

Contrôle de vitesse: convertisseurs électroniques de fréquence..



Parque Ind. Ciudad de Carlet. C/ Xaloc, 23
46240 CARLET (Valencia)

Telf: 902 195 377 - Fax: 96 253 26 51

web: www.tecnofruta.com